

# BEDIENUNGSANLEITUNG



KBS Gastrotechnik GmbH – Schoßbergstraße 26 – 65201 Wiesbaden

**ES** INSTRUCCIONES DE INSTALACIÓN, USO Y MANTENIMIENTO DE DROP-IN CALIENTES

**EN** INSTALLATION, USE AND MAINTENANCE INSTRUCTIONS HEATED DROP-IN





**DE** INSTALLATIONS-, GEBRAUCHS- UND WARTUNGSANLEITUNG VON EINBAU HEIZGERÄT

**PL** INSTRUKCJA INSTALACJI, UŻYTKOWANIA I KONSERWACJI URZĄDZENIA DROP-IN GRZEWCZE



CODE: 12263115  
HOT DROP-INS  
REV.: 1- 03/2020



				
PRECAUCIÓN	TENSIÓN PELIGROSA	LEA LAS INSTRUCCIONES	TIERRA DE PROTECCIÓN	EQUIPOTENCIALIDAD
WARNING	HAZARDOUS VOLTAGE	PLEASE READ INSTRUCTIONS	ELECTRICAL GROUNDING	EQUIPOTENTIAL BONDING
VORSICHT	GEFÄHRLICHE SPANNUNG	ANLEITUNG GRÜNDLICH LESEN	ERDUNG	POTENZIALAUSGLEICH
OSTRZEŻENIE	WYSOKIE NAPIĘCIE	NALEŻY PRZECZYTAĆ INSTRUKCJĘ	UZIEMIENIE OCHRONNE	PODŁĄCZENIE EKWIPOWENCJALNE

<b>ESPAÑOL (DROP-IN CALIENTES)</b> .....	<b>10</b>
<b>ENGLISH (HOT DROP-INS)</b> .....	<b>15</b>
<b>DEUTSCH (EINBAU HEIZGERÄT)</b> .....	<b>20</b>
<b>POLSKI (DROP-IN GRZEWCZE)</b> .....	<b>25</b>

*DIMENSIONES GENERALES Y ACOMETIDAS (mm)*  
*GENERAL MEASUREMENTS AND CONNECTIONS (mm)*

*ALLGEMEINE ABMESSUNGEN UND ZULEITUNGEN (mm)*  
*WYMIARY OGÓLNE ORAZ PODŁĄCZENIE (mm)*

**Fig.1 BM-X11**

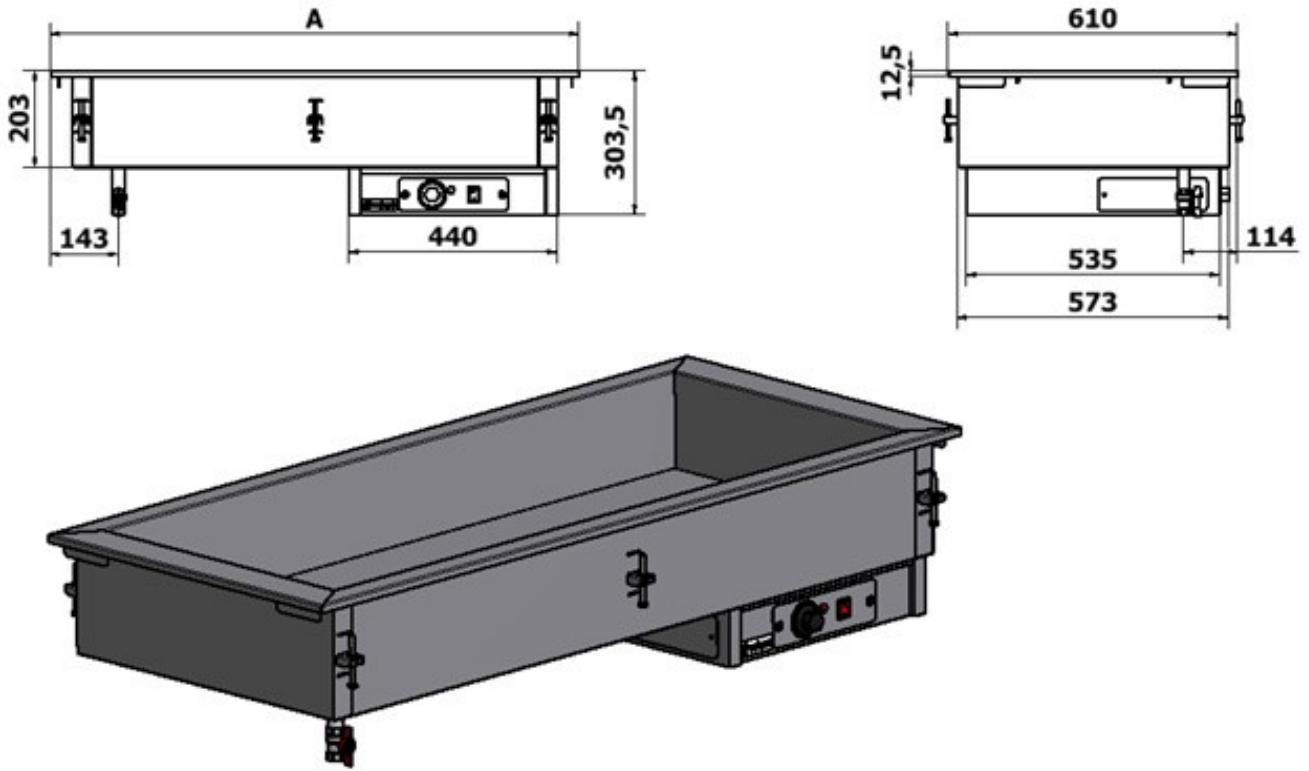

**Fig.2 BMW-X11**

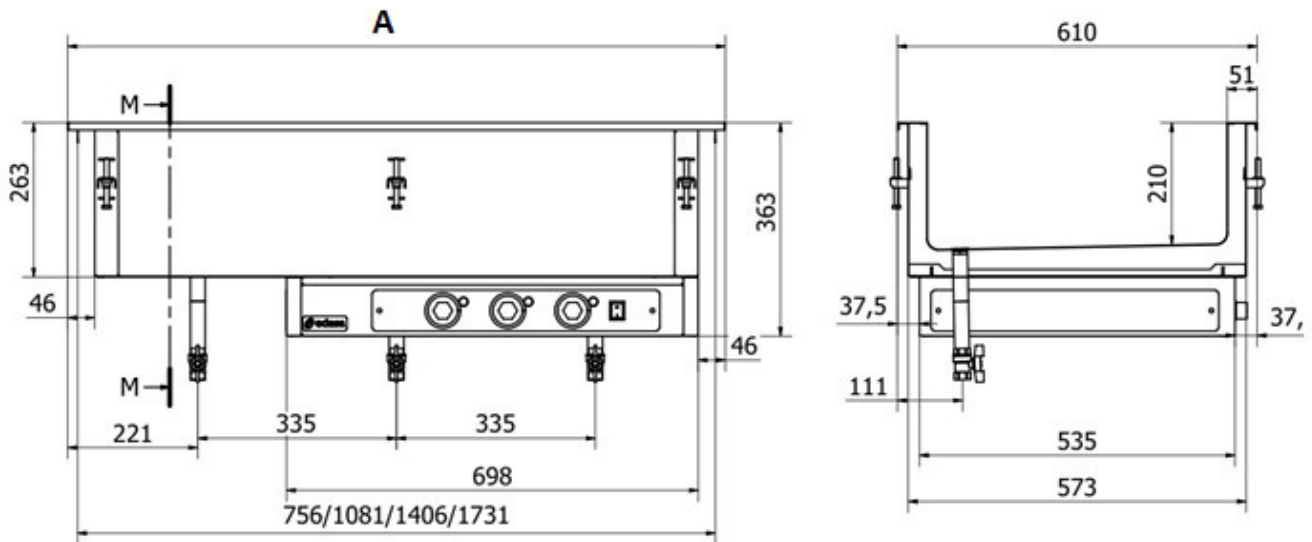

Fig.3 DBM-X11

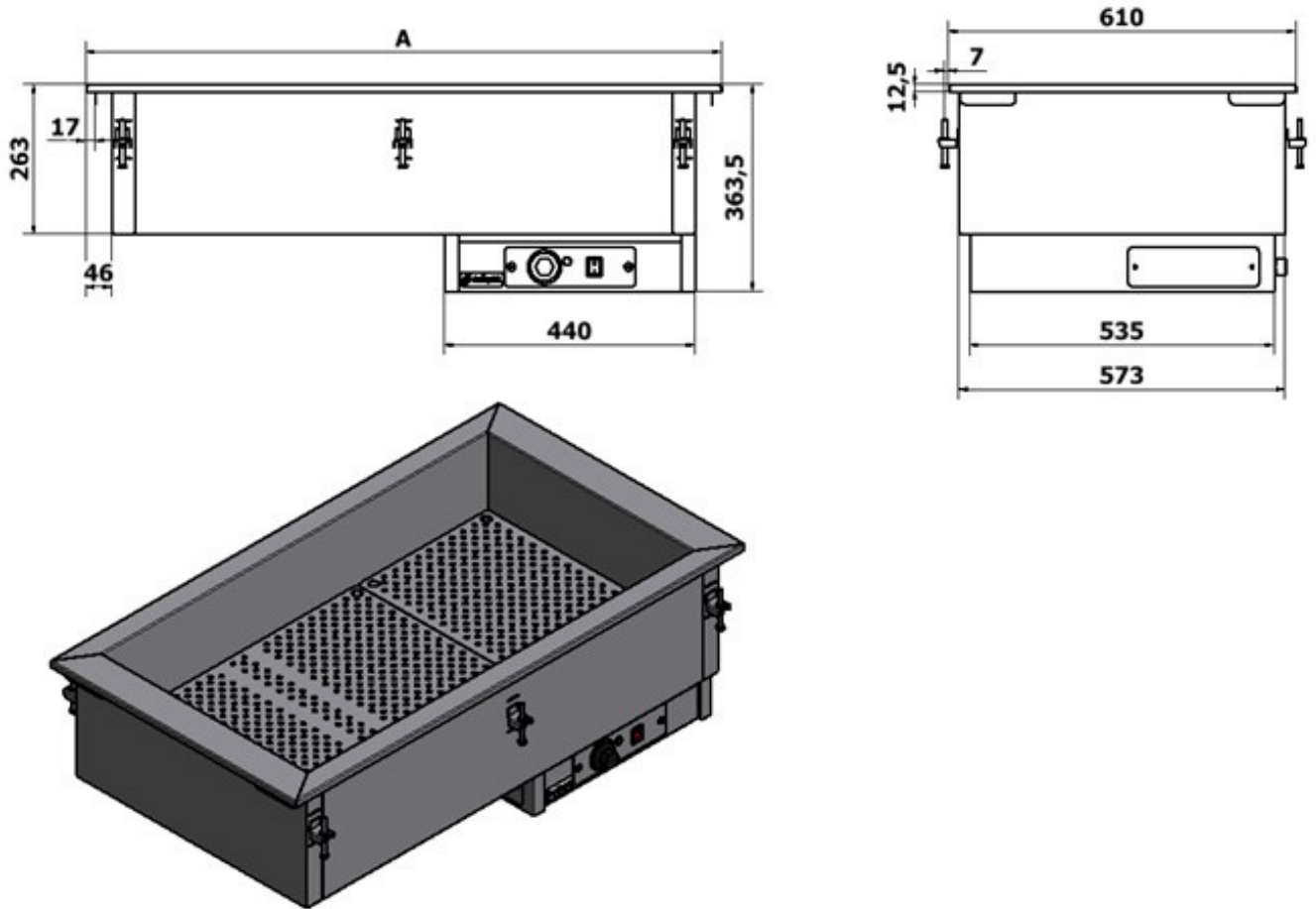

Fig.4 CT-X11

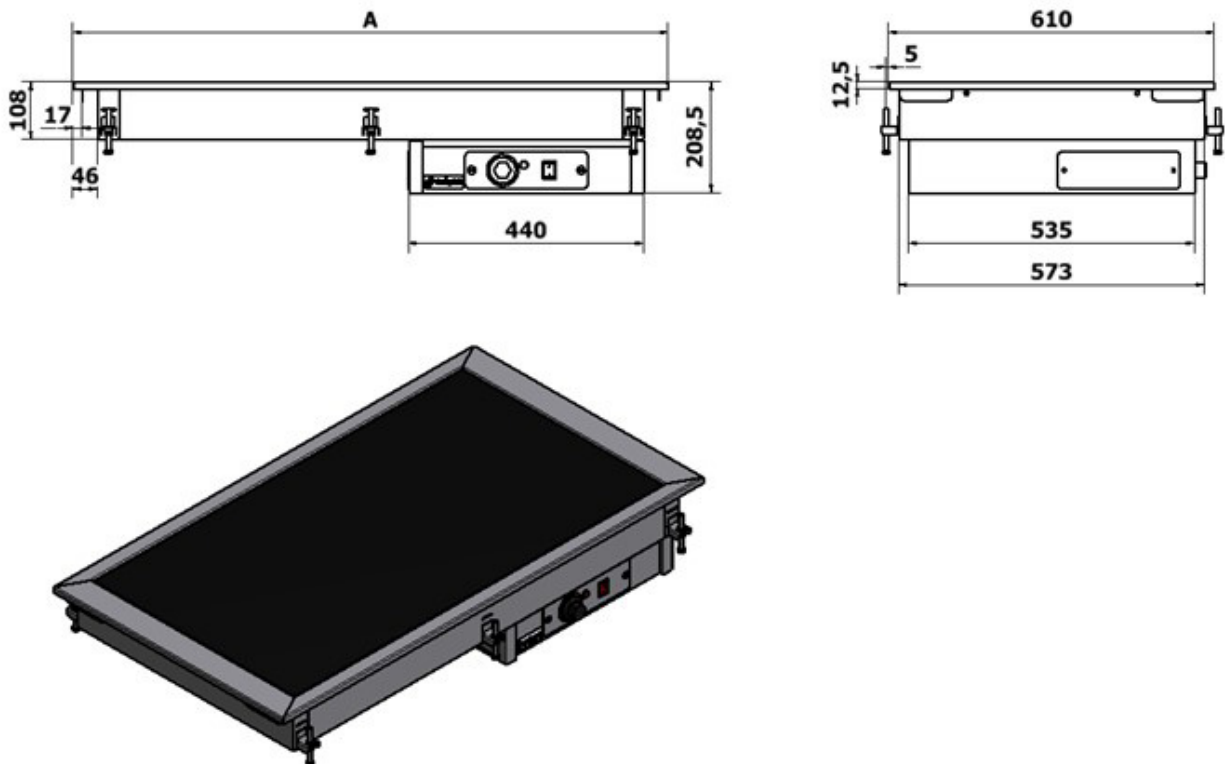

Fig.5 BM-X11

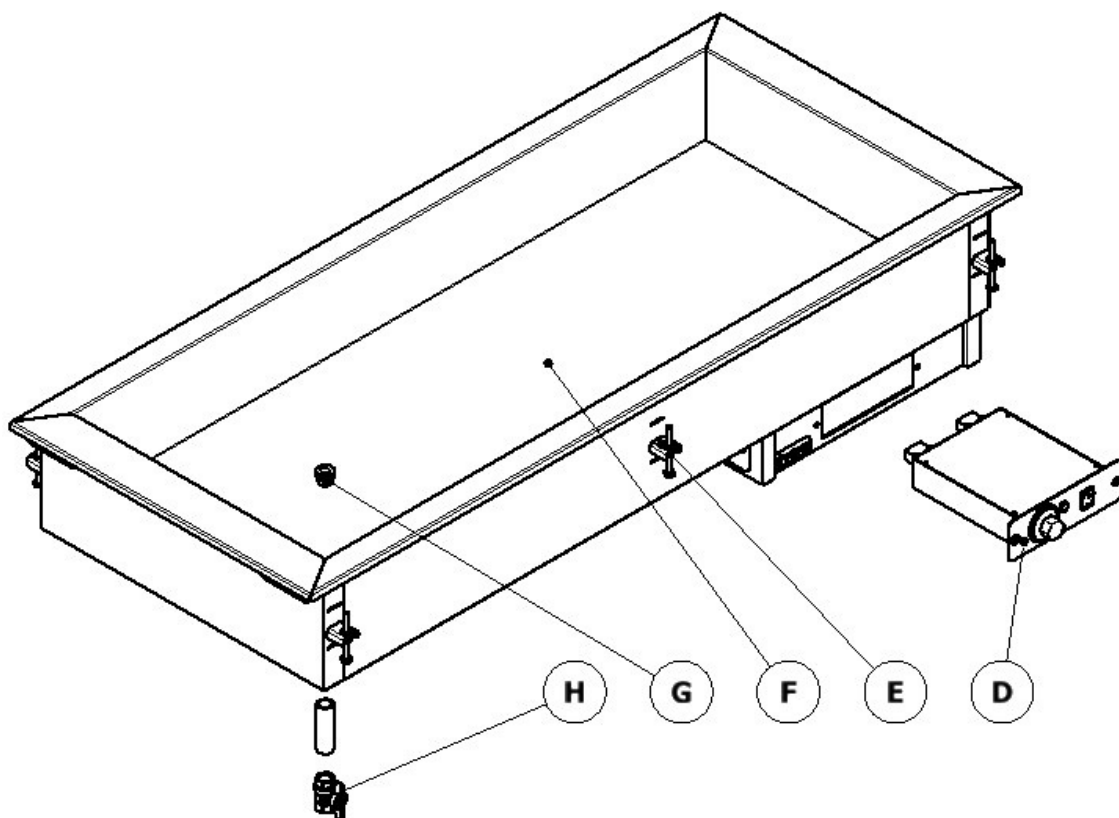

Fig.6 BMW-X11

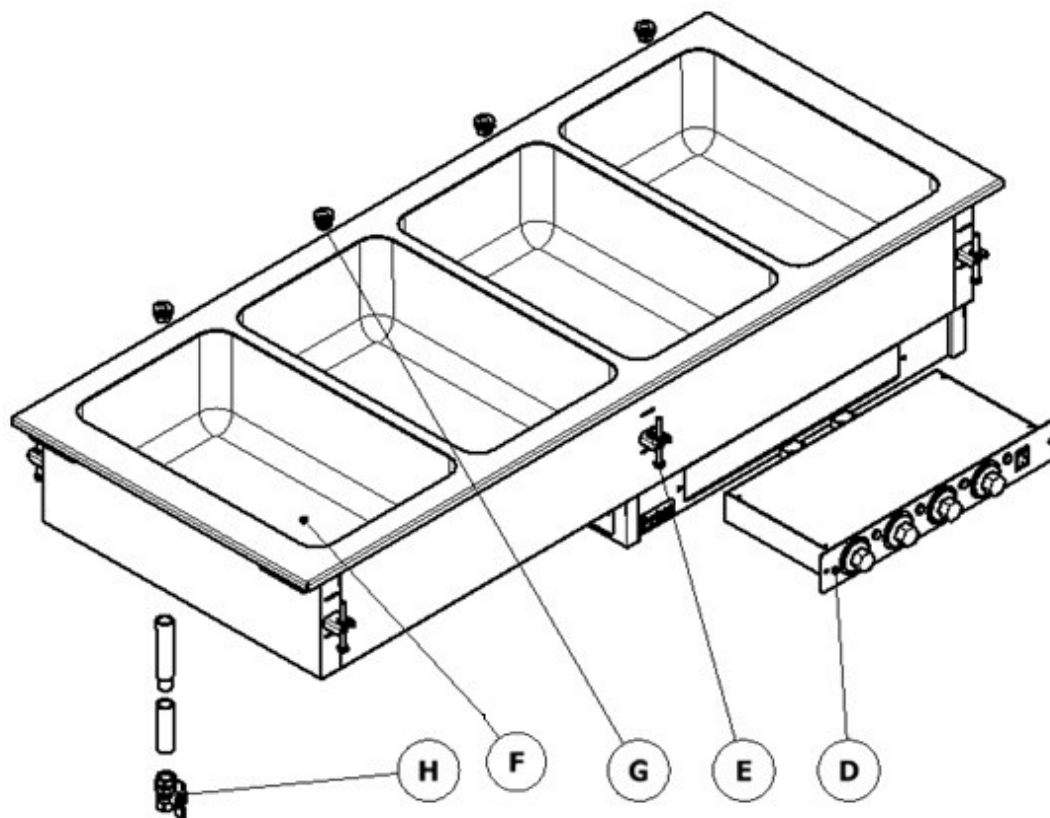

Fig.7 DBM-X11

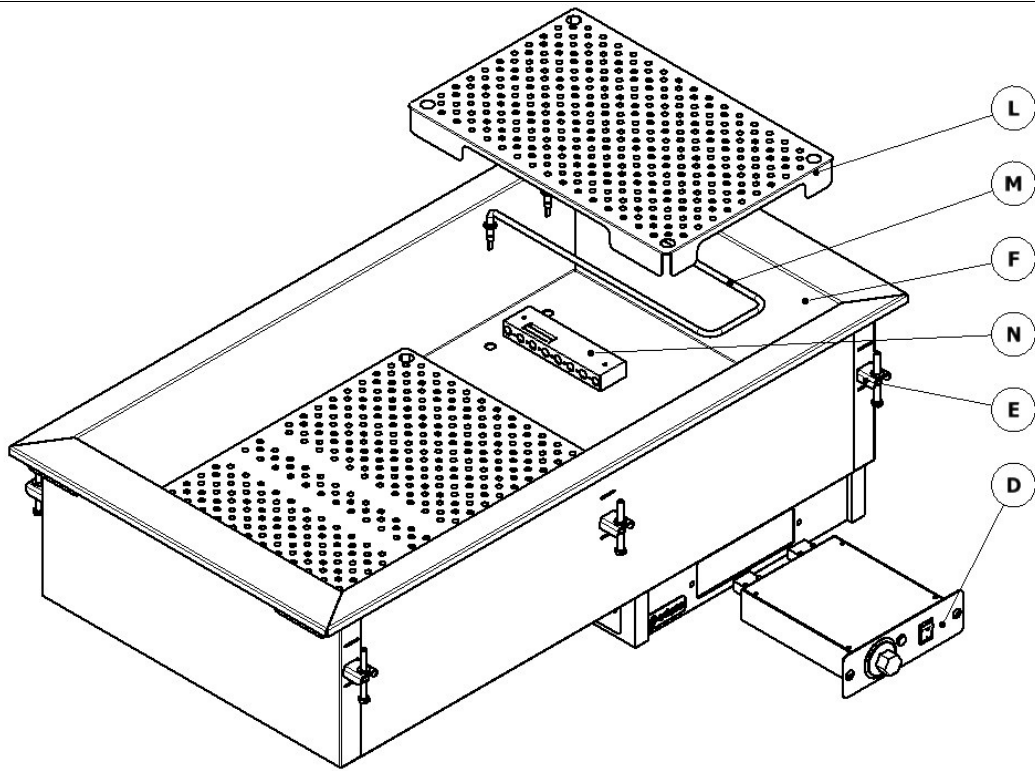
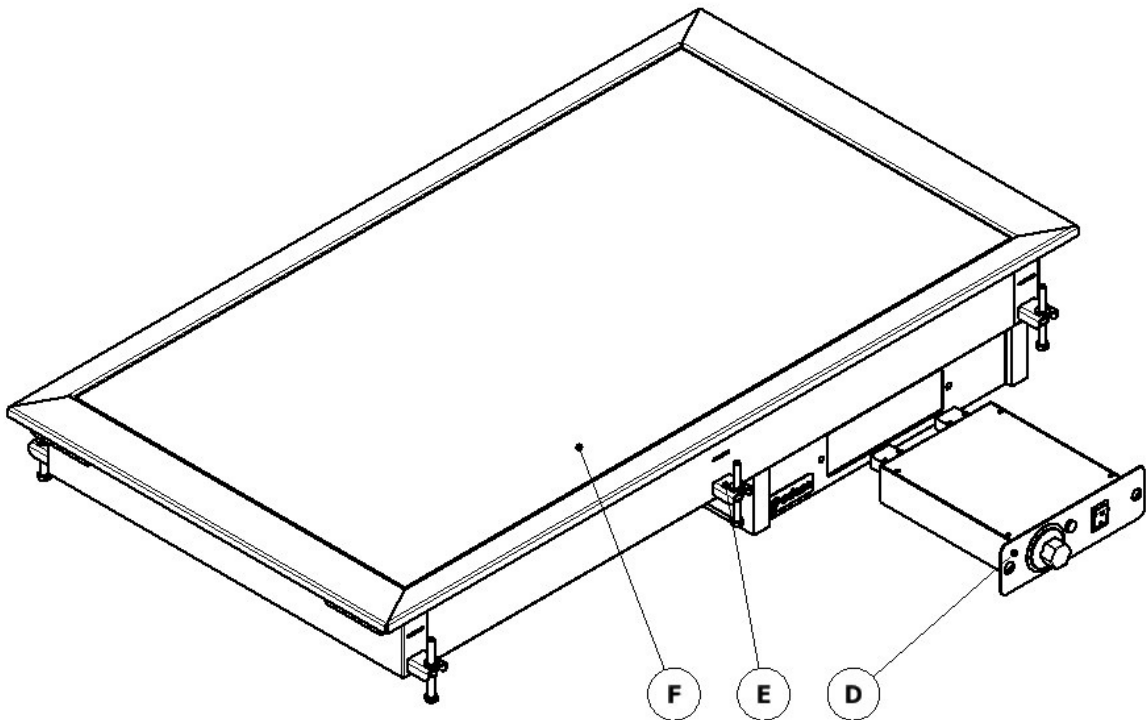
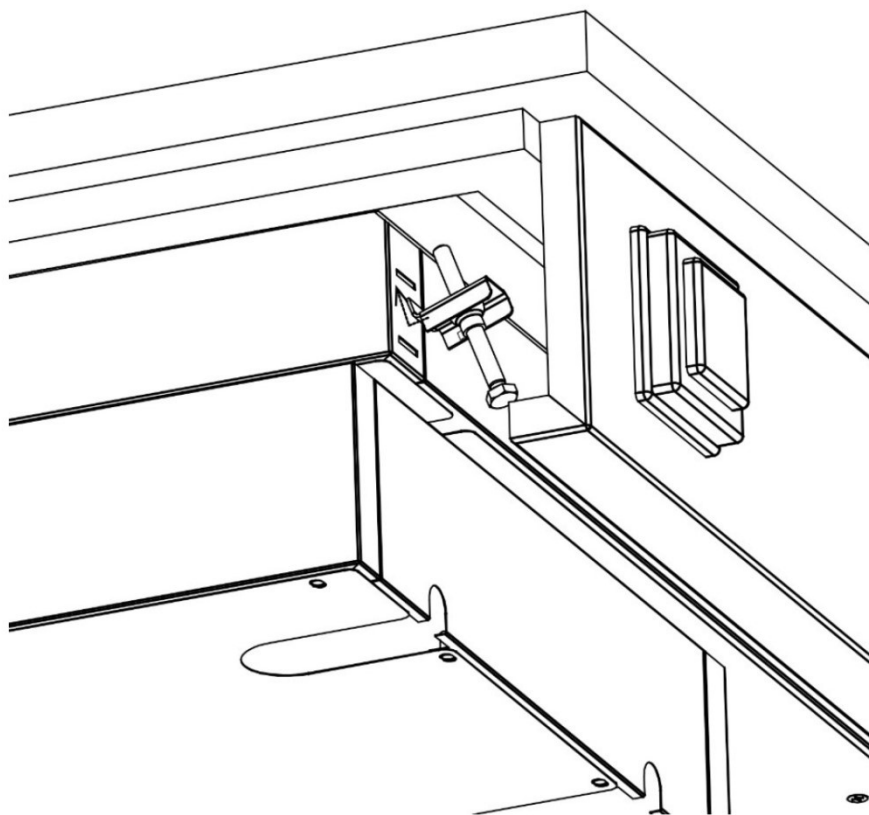

Fig.8 CT-X11



D	E	F	G	H	N	M	L
Panel de control	Sistema de sujeción	Cuba	Tapón desagüe	Válvula desagüe	Sensor de temperatura	Resistencia	Soporte perforado
Control panel	Fitting system	Tank	Draining plug	Drian valve	Temperature sensor	Heater	Perforated shelf
Bedienfeld	Befestigungssystem	Behälter	Ablasspropfen	Ablassventil	Temperatursensor	Heizelement	Perforiertes Regal
Panel kontrolny	System mocujący	Zbiornik	Korek odpływowy	Zawór spustowy	Czujnik temperatury	Grzałka	Półka perforowana

**Fig.9**



**Fig.10**





Tabla 1 / Table 1 / Tabelle 1 / Tabela 1

Modelo Model Modell Model	Dimensiones exteriores (mm) External dimensions (mm) Außenmaße (mm) Wymiary zewnętrzne (mm)	Capacidad GN 1/1 Capacity GN 1/1 Kapazität GN 1/1 Pojemność GN 1/1	Dimensiones encastre (mm) Cut-out dimensions (mm) Ausschnittsmaße (mm) Wymiar otworu (mm)		Potencia (W) Power (W) Leistung (W) Moc (W)
	(A)		(A)	(B)	
BM-111	465	1 x GN1/1	440	585	800
BM-211	790	2 x GN1/1	765	585	1600
BM-311	115	3 x GN1/1	1090	585	2400
BM-411	1440	4 x GN1/1	1415	585	3200
BM-511	1765	5 x GN1/1	1740	585	4000
BMW-211	790	2 x GN1/1	765	585	1600
BMW-311	115	3 x GN1/1	1090	585	2400
BMW-411	1440	4 x GN1/1	1415	585	3200
BMW-511	1765	5 x GN1/1	1740	585	4000
BDM-211-SA	790	2 x GN1/1	765	585	1200
BDM-311-SA	115	3 x GN1/1	1090	585	1800
BDM-411-SA	1440	4 x GN1/1	1415	585	2400
BDM-511-SA	1765	5 x GN1/1	1740	585	3000
CT-211	790	2 x GN1/1	765	585	900
CT-311	115	3 x GN1/1	1090	585	1350
CT-411	1440	4 x GN1/1	1415	585	1800
CT-511	1765	5 x GN1/1	1740	585	2250

PANEL DE CONTROL  
CONTROL PANEL  
Fig.8

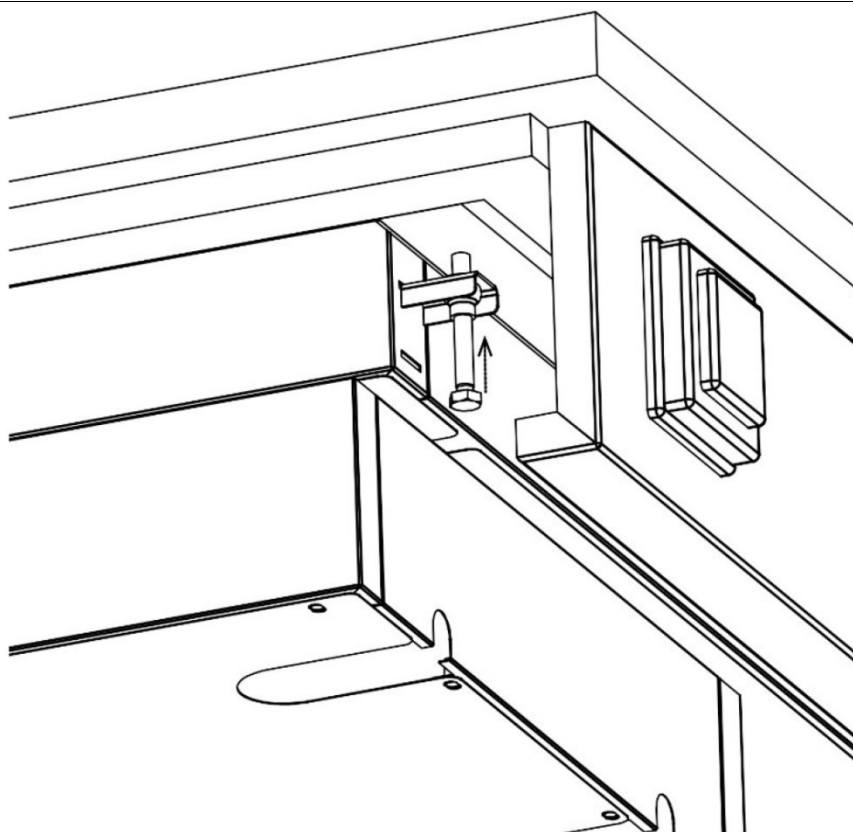
BEDIENFELD  
PANEL STEROWANIA

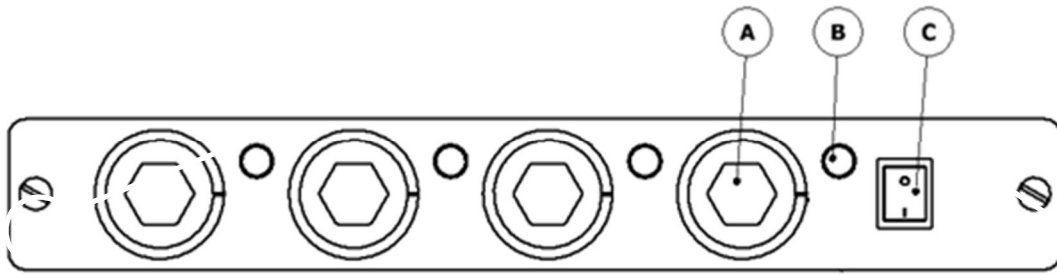
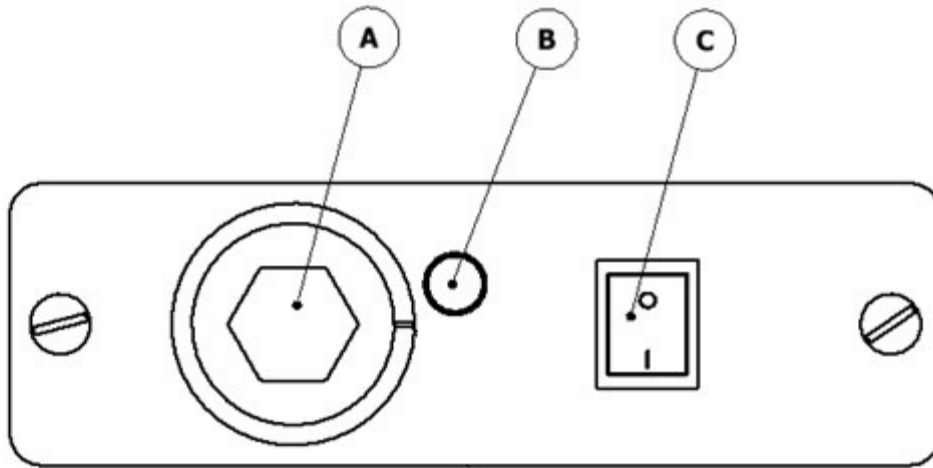

Fig. 9



A	B	C
Botón de mando	Piloto de control	Interruptor
Knob	Control light	Switch
Knopf	Kontrollampe	Schalter
Pokrętko	Lampka kontrolna	Włącznik

## 1. **ÍNDICE**

---

1. ÍNDICE.....	10
2. INFORMACIÓN Y ADVERTENCIAS GENERALES .....	11
3. DATOS DE PRODUCTO.....	11
4. INSTRUCCIONES DE INSTALACIÓN.....	12
4.1 TRANSPORTE, DESEMBALAJE, DESEMBALAJE Y NIVELACIÓN .....	12
4.2 USO Y RESTRICCIONES .....	12
4.3 INSTALACIÓN Y MONTAJE .....	12
5. INSTRUCCIONES DE USO Y MANTENIMIENTO .....	13
5.1 DESCRIPCIÓN DEL PANEL DE CONTROL .....	13
5.2 AJUSTES Y PROGRAMAS.....	13
6. MANTENIMIENTO.....	13
6.1 RUTINA DE LIMPIEZA Y MANTENIMIENTO DE MÁQUINA .....	13
6.2 ELIMINACIÓN DEL APARATO .....	13
7. ANOMALÍAS, ALARMAS Y AVERÍAS .....	14
8. RECICLAJE DEL PRODUCTO .....	14

## 2. INFORMACIÓN Y ADVERTENCIAS GENERALES

Este manual ha sido creado para facilitar la completa comprensión del funcionamiento, instalación y mantenimiento de la máquina. En la información y las advertencias necesarias para una correcta instalación y uso del aparato están disponibles, así como de información acerca de las características y posibilidades que ofrece, a fin de que se pueda aprovechar todo el potencial a su disposición.



**ANTES DE PROCEDER A LA PUESTA EN SERVICIO DEL APARATO, LEER DETENIDAMENTE LAS INSTRUCCIONES DE ESTE MANUAL.**

**Conservar este manual en lugar seguro para futuras consultas.**

**En caso de venta o cesión de la máquina, suministrar este manual al nuevo usuario.**



**ESTE ES UN APARATO EXCLUSIVAMENTE PARA USO PROFESIONAL, Y DEBE SER UTILIZADO POR PERSONAL CUALIFICADO.**

El objeto para el que se ha diseñado este elemento es el de ser encastrado en un buffet de autoservicio y está especialmente concebido para la exposición y el servicio de alimentos calientes, manteniendo estos últimos en las mejores condiciones de temperatura durante el periodo de tiempo que dura el servicio. Dichas condiciones dependerán de la temperatura inicial de los productos en el momento de su exposición y de las condiciones ambientales del local. En ningún caso este elemento técnico sirve para calentar alimentos. Las cubas se podrán alojar recipientes gastronorm de hasta 150 mm de profundidad de 1, 2, 3, 4 o 5 GN 1/1 según el modelo. El armario técnico situado en la parte inferior acoge las tomas de fontanería y el cuadro eléctrico, el cual incorpora el termostato de regulación.



**EL INCUMPLIMIENTO DE ESTAS NORMAS O EL USO INDEBIDO DEL APARATO EXIME AL FABRICANTE DE CUALQUIER GARANTÍA O RECLAMACIÓN POSIBLE.**

## 3. DATOS DE PRODUCTO

Todos los aparatos disponen de placa de características que identifica el aparato e indica las características técnicas del mismo, está ubicada en uno de los laterales de la máquina. No retire la placa del aparato.

Explicación de la placa matrícula que acompaña su mueble.

NÚMERO	DESCRIPCIÓN
1	FABRICANTE
2	MODELO
3	NÚMERO DE SERIE
4	VOLTAJE
5	FFRECUENCIA
6	CORRIENTE
7	POTENCIA
8	NORMATIVA
9	NÚMERO DE REFERENCIA

The image shows a technical specification plate with the following details:

- MOD.** EBM-411 (2)
- REF.** 19076269 (9)
- SN.** 8101976259 (3) / 02/20
- V.** 230V (4)
- A.** 13A (6)
- Hz.** 50/60Hz (5)
- kW.** 3 kW max (7)
- CE** and **EAC** marks (8)
- Made in EU** label

Nota: Esta placa es a modo de ejemplo.

Mencione las características indicadas al contactar con el servicio técnico.

## 4. INSTRUCCIONES DE INSTALACIÓN



El emplazamiento y la instalación, así como reparaciones o transformaciones, deben realizarse siempre por un **TÉCNICO AUTORIZADO**, atendiendo a la reglamentación en vigor en cada país.

La instalación, ajuste incorrecto, el servicio ó el mantenimiento inapropiado del aparato así como la manipulación del mismo pueden provocar tanto daños materiales como lesiones.

### 4.1 TRANSPORTE, DESEMBALAJE, DESEMBALAJE Y NIVELACIÓN

El equipo con su embalaje de madera constituye una mercancía pesada. Tenga cuidado en las operaciones de transporte, manipulación y ubicación.

Al recibir el equipo, asegúrese de que no ha sufrido ningún daño durante el transporte. De lo contrario, formule las correspondientes reclamaciones a su distribuidor.

Cuando el equipo ha sido aceptado, es preferible mantenerlo embalado hasta que se ponga en servicio, a fin de protegerlo de posibles golpes mecánicos, polvo, suciedad, etc...

El embalaje se compone de un palet de madera, film protector de plástico y piezas de esquina de madera / cartón. Todos los materiales son reciclables.

Para realizar las operaciones de elevación y manipulación de forma correcta y segura:

- Organizar una zona adecuada con piso plano para operaciones de descarga de la máquina y de manipulación.
- Utilizar el tipo de equipo más adecuado para las características y la capacidad.
- Asegúrese de que la carga es estable para manejar el mueble, manteniéndolo a una altura mínima desde el suelo.

El fabricante se responsabilizará únicamente de los defectos de fabricación, quedando excluidas la manipulación o utilización incorrecta del material por parte del cliente o usuario. El servicio de la mano de obra y los desplazamientos son siempre por cuenta del cliente. Se declina toda responsabilidad por los defectos imputables al transporte, siempre que no se realice la reclamación oportuna en un máximo de 24 horas después de recibir la mercancía.



**Los elementos del embalaje (plásticos, poliuretano expandido, grapas, etc....) no deben dejarse al alcance de los niños, pues tienen un peligro potencial.**

### 4.2 USO Y RESTRICCIONES

Compruebe que la tensión y la frecuencia de la red coinciden con las descritas en la placa de características. Es imprescindible que la instalación eléctrica donde se vaya a conectar el aparato disponga de toma tierra, así como de la debida protección de magneto térmico y diferencial. No conecte otros aparatos alimentándolos con la misma acometida eléctrica.

El fabricante declina toda responsabilidad por el uso indebido del producto.

Para tener una temperatura óptima de los productos almacenados, es necesario dejar el contenedor vacío en la máquina desde donde el calor puede escapar.

### 4.3 INSTALACIÓN Y MONTAJE

Evite las fuentes directas de calor, frío, humedad, rayos solares y rayos ultravioletas en la ubicación definitiva del presente aparato. Estufas, radiadores, aire acondicionado, corrientes de aire etc. pueden influir negativamente en su correcto funcionamiento.

Asegúrese de que el suelo está bien nivelado, así evitará vibraciones y ruidos.

Siga las instrucciones indicadas en la figura 9-10 para montar el producto en el lugar seleccionado y realizar las conexiones oportunas.

## 5. INSTRUCCIONES DE USO Y MANTENIMIENTO

---



ANTES DE PROCEDER A LA PUESTA EN SERVICIO DEL APARATO, LEER DETENIDAMENTE LAS INSTRUCCIONES DE ESTE MANUAL.



ESTE ES UN APARATO EXCLUSIVAMENTE PARA USO PROFESIONAL, Y DEBE SER UTILIZADO POR PERSONAL CUALIFICADO.

### 5.1 DESCRIPCIÓN DEL PANEL DE CONTROL

---

El panel de control se localiza en la parte derecha del aparato justo debajo de la cuba, pieza D de las figuras 5, 6, 7 y 8. Dependiendo del modelo, la máquina tendrá 1, 2, 3, 4 o 5 botones de mando, posición A de las figuras 5, 6, 7 y 8. Una lámpara que controle el funcionamiento (B) y un interruptor de ON/OFF (C). Mediante los mandos es posible controlar la temperatura de corte de la cuba.

### 5.2 AJUSTES Y PROGRAMAS

---

Use los botones de mando para la regulación de las temperaturas de la cuba o de cada una de las cubas en función del modelo que haya adquirido. El rango de regulación se encuentra entre 30°C y 90°C. La luz de control situada junto a los mandos informa si la/s cuba/s han alcanzado la temperatura óptima de trabajo.

Para Encender o apagar el drop-in use el interruptor (C).

- La posición 1, hace referencia al encendido de la máquina.
- La posición 0, hace referencia al apagado.

El aparato posee un termostato de seguridad el cual corta la alimentación de la máquina en caso de que la temperatura de la cuba sea superior a 120°C.

## 6. MANTENIMIENTO

---

### 6.1 RUTINA DE LIMPIEZA Y MANTENIMIENTO DE MÁQUINA

---

Elimine el plástico protector y los residuos adhesivos que cubren el acero.

Limpie cuidadosamente antes de usar siguiendo las instrucciones específicas que se detallan más adelante en este manual. Antes de realizar cualquier operación en la máquina, siempre consulte el manual que contiene los procedimientos correctos y contiene información importante sobre seguridad.

Para una mejor conservación del aparato es importante que permanezca vacío y limpio durante los periodos que no esté en servicio.

Consejos de limpieza:

- Para realizar las labores de limpieza del aparato es recomendable desconectarlo previamente de la red.
- No salpique agua sobre los componentes eléctricos.
- Para limpiar el acero inoxidable, use una esponja o paño, agua tibia y jabón neutro. No use productos abrasivos, solventes, líquidos de limpieza de metales o detergentes sin diluir.
- Secar con un paño después.
- Mantener limpia la unidad de enfriamiento, específicamente el condensador es muy importante para optimizar su funcionamiento y reducir el consumo de electricidad. Use cepillos suaves o una aspiradora para esto.

### 6.2 ELIMINACIÓN DEL APARATO

---

El producto está compuesto por piezas metálicas y plásticas. El embalaje es de madera, plástico y cartón. Para cualquier pieza de su aparato, por favor, tenga en cuenta que:

- Al final del ciclo de vida del producto, asegúrese de que no se deshecha en el medio ambiente.

- Cada parte debe estar recogido y desechado por separado, de acuerdo con sus diferentes características (por ejemplo, metales, plásticos, caucho, etc)
- Se tendrá en cuenta la legislación local prevista para la recogida de residuos.
- El aparato puede contener sustancias peligrosas: el uso inadecuado o la eliminación incorrecta puede tener efectos negativos sobre la salud humana y sobre el medio ambiente.
- En caso de un desecho ilegal de los residuos eléctricos y electrónicos, están previstas sanciones establecidas por la legislación local.

## 7. ANOMALÍAS, ALARMAS Y AVERÍAS

A continuación, se mostrarán los pasos a seguir en el caso de suceder alguna anomalía o error de funcionamiento. En la siguiente tabla se enumeran las posibles causas y las posibles soluciones. En caso de duda o de que no sea capaz de solucionar el error, póngase en contacto con el servicio técnico.



**No manipule los componentes eléctricos Ud. Mismo ya que hay peligro de muerte debido a que los componentes están bajo tensión de red.**

Algunos problemas se deben a causas que se eliminan fácilmente sin necesidad de avisar al servicio técnico. Lea el cuadro adjunto atentamente:

FALLO	POSIBLE CAUSA	SOLUCIÓN
<p><b>El compartimento del aparato esta firo mientras que el interruptor está en posición ON.</b></p> <p><b>Los mandos están en posición y la luz no alumbr</b></p>	<p>- No hay conexión eléctrica.</p> <p>- Conexiones sueltas.</p> <p>- interruptor / termostato de seguridad defectuoso.</p>	<p>- Conectar la máquina la fuente de suministro eléctrico.</p> <p>- Fijar bien las conexiones.</p> <p>- Sustituir las piezas defectuosas.</p>
<p><b>La temperatura no es correcta</b></p>	<p>- Los elementos de calefacción están desconectados</p> <p>- Los elementos de calefacción están dañados.</p>	<p>- Conectar las resistencias</p> <p>- Sustituir los elementos defectuosos</p>
<p><b>La máquina está caliente, a pesar de que la luz no.</b></p>	<p>- Bulbo roto en la lámpara de control</p> <p>- Cableado dañado.</p>	<p>- Sustituir la luz de control.</p> <p>-Sustituir el cableado de conexión.</p>



**NOTA: si se produce una avería no presente en la tabla, contacte con su servicio de asistencia técnica. El fabricante se reserva el derecho de modificar las características sin previo aviso.**

## 8. RECICLAJE DEL PRODUCTO



La norma europea 2012/19/EU sobre la eliminación de aparatos eléctricos y electrónicos, indica que los electrodomésticos no deben ser eliminados de la misma manera que los desechos sólidos urbanos. Los aparatos en desuso se deben recoger separadamente para optimizar el porcentaje de recuperación y reciclaje de los materiales que los componen e impedir potenciales daños para la salud y el medio ambiente. El símbolo de la papelera tachada se encuentra en todos los productos para recordar la obligación de recolección separada. Para mayor información sobre la correcta eliminación de los electrodomésticos, los poseedores de los mismos podrán dirigirse al servicio público responsable o a los revendedores.

# 1. INDEX

---

1. INDEX.....	15
2. GENERAL INFORMATION AND WARNINGS.....	16
3. PRODUCT DETAILS .....	16
4. INSTALLATION INSTRUCTIONS .....	17
4.1 TRANSPORT, HANDLING, UNPACKING, LOCATION.....	17
4.2 INTENDED USE AND RESTRICTIONS .....	17
4.3 INSTALLATION AND ASSEMBLY .....	17
5. USE AND MAINTENANCE INSTRUCTIONS .....	18
5.1 CONTROL PANEL DESCRIPTION.....	18
5.2 MACHINE SETTINGS AND PROGRAMS .....	18
6. MAINTENANCE.....	18
6.1 MACHINE CLEANING AND MAINTENANCE ROUTINE .....	18
6.2 MACHINE DISPOSAL .....	18
7. TROUBLESHOOTING CHART .....	19
8. RECYCLING THE PRODUCT.....	19



## 2. GENERAL INFORMATION AND WARNINGS

This manual has been created to help you understand the operation, installation and maintenance of the machine. It contains all the necessary information and warnings to ensure that the appliance is installed and used correctly, together with information about the characteristics and possibilities offered, so that you may enjoy your machine to the full.



**BEFORE STARTING THE APPLIANCE, PLEASE READ THE INSTRUCTIONS CONTAINED IN THIS MANUAL CAREFULLY.**

The manual should be kept safely to hand for future reference.

If the machine is sold or transferred, please pass the manual to the new user.



**THIS APPLIANCE IS EXCLUSIVELY FOR PROFESSIONAL USE, AND SHOULD ONLY BE USED BY QUALIFIED PERSONNEL.**

The purpose for which this equipment has been designed is to be built into a self-service buffet and is specially conceived for the display and service of hot food, maintaining the food in the best temperature condition during the period of the service. Those conditions will depend on the initial temperature of the products when displayed and the environmental conditions of the premises. In no case can this technical appliance be used to heat food. The device have dimensions equivalent to 1, 2, 3, 4,5 GN 1/1 depending on the model. device, providing unbeatable physical qualities such as mechanical resistance, resistance to stress and thermal fatigue, and an almost inexistent thermal dilatation. The technical cabinet in the lower part includes the electricity panel, which includes the regulating thermostat.



**FAILURE TO COMPLY WITH THESE INSTRUCTIONS OR THE INCORRECT USE OF THE APPLIANCE SHALL RELIEVE THE MANUFACTURER OF ANY OBLIGATIONS REGARDING THE GUARANTEE OR POSSIBLE CLAIMS.**

## 3. PRODUCT DETAILS

All the appliances have a specification plate which identifies it and indicates its technical characteristics; it is located on one side of the machine. Don't remove the specifications plate from the unit.

Brief introduction to the plate stuck to the machine:

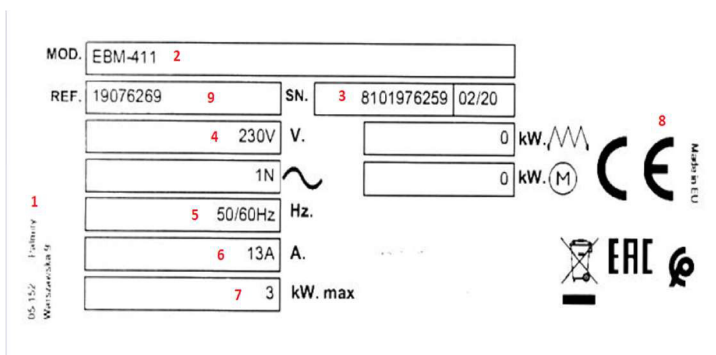

NUMBER	DESCRIPTION
1	MANUFACTURER
2	MODEL
3	SERIAL NUMBER
4	VOLTAGE
5	FREQUENCY
6	CURRENT
7	POWER
8	NORMATIVE
9	MODEL NUMBER

Note: This plate is an example; reality might differ slightly from it.

These details should be given when the technical service is called.

## 4. INSTALLATION INSTRUCTIONS



The positioning and installation, and all repairs or modifications, should always be carried out by an **AUTHORISED TECHNICIAN**, in accordance with the applicable legislation of the country.

The installation, incorrect adjustment, inappropriate maintenance or use of the appliance may cause material damages and injuries.

### 4.1 TRANSPORT, HANDLING, UNPACKING, LOCATION.

The application with its packaging in wood makes a heavy item. Be careful in transport, handling and location operations. On receiving the device, make sure that it has not suffered any damage in transport. Otherwise,

make all pertinent claims to your supplier or to our company. When the device has been accepted, it is preferable to keep it unpacked until it is put into service in order to protect it from any possible mechanical knocks, dust, dirt, etc....

The packaging consists of a wooden palette, a plastic surround and wooden/cardboard corner pieces, all recyclable materials the warranty will only cover manufacturing defects, excluding any incorrect handling or use of the material by the clients or users. Labour costs and travelling expenses are always on the account of the client. Any responsibility for defects attributable to transport will not be accepted, unless the relevant claim is placed within a maximum period of time of 24 hours after receiving the goods.

For correct and safe lifting and handling operations:

- Arrange a suitable area with flat floor for machine unloading and handling operations.
- Use the type of equipment most suitable for characteristics and capacity
- Make sure the load is stable;
- Handle the machine, keeping it at minimum height from the ground.



**Packaging (plastic, expanded polyurethane, staples, etc...) must not be left in the reach of children, they are a potential hazard.**

### 4.2 INTENDED USE AND RESTRICTIONS

Check that the voltage and frequency of the electricity supply network coincide with those described in the characteristic's plaque. It is essential that the electricity installation where the appliance is to be installed has an earth connection, as well as the necessary protection of a thermal magnetic switch and a circuit breaker. Do not connect other appliances in the same electric socket. The manufacturer declines any liability for improper use of the product.

### 4.3 INSTALLATION AND ASSEMBLY

Avoid having direct sources of heat, cold, humidity, sunlight and ultraviolet rays in the final location of this appliance. Heaters, radiators, air conditioning, air currents etc. can have a negative influence on the correct operation of the same.

Once the device has been fitted into the hole of the furniture destined for this purpose, the anchoring is carried out by means of the anchoring system supplied as shown in the figure 9 and 10. The control box located on the lower part of the appliance. Make sure the floor is level, in this way preventing any vibration or noise.



**The manufacturer will not be held liable for any personal or material damage to the machine resulting from incorrect installation or failure to comply with the manufacturer's specifications.**

## 5. USE AND MAINTENANCE INSTRUCTIONS

---



**BEFORE STARTING THE APPLIANCE, PLEASE READ THE INSTRUCTIONS CONTAINED IN THIS MANUAL CAREFULLY.**



**THE APPLIANCE IS EXCLUSIVELY FOR PROFESSIONAL USE, AND SHOULD ONLY BE USED BY QUALIFIED PERSONNEL.**

### 5.1 CONTROL PANEL DESCRIPTION

Control panel is on the right side device Fig. 5,6, 7,8 D under device chamber. Depending on the model the control panel has 2,3,4 or 5 knobs Fig.11 A and Fig.12 A, control lights Fig. 11 B Fig. 12 B and one switch Fig.11 C and Fig. 12 C. By the knobs is possible manage the device working proces.

### 5.2 MACHINE SETTINGS AND PROGRAMS

Use knobs for temperature regulation on each chambers or in one chamber. The regulation scope is between 30°C and 90 °C. The controls light next to each knobs inform about achieving temperature.

For turn off/ on the device use switch Fig. 11 C / Fig. 12 C:

- Position 1 – ON;
- Position 0 – OFF.

The control light signaling heating process ( while device achieves the temperature level, the bulb is lighting).

In device is thermal protection, this switch cut out power supply for heateing elements when temperature is higher then 120 °C.

## 6. MAINTENANCE

---

### 6.1 MACHINE CLEANING AND MAINETANCE ROUTINE

To clean the appliance, it is recommendable to firstly disconnect the same from the mains electricity supply. Do not splash water on the electric components.

CLEANING ADVICES

- To clean the stainless steel, use a sponge or cloth, tepid water and neutral soap. Do not use abrasive products, solvents, metal cleaning liquids or undiluted detergents.
- Dry with a cloth afterwards.
- To clean the vitro-ceramic glass use specific products recommended for this purpose and do not use scrapers, metal sponges or similar that may scratch or damage it.

### 6.2 MACHINE DISPOSAL

The product is made up of metal parts and stone parts. The packaging is made of wood, plastic and cardboard. For any part of the appliance, please note that:

- At the end of the product's lifecycle, make sure it is not dispersed in the environment.
- Each part must be collected and disposed of separately, according to their different characteristics (e.g. metals, plastic, rubber, etc.)
- The public or private waste collection systems defined by local legislation must be considered.
- The equipment may contain hazardous substances: the improper use or incorrect disposal may have negative effects on human health and on the environment;
- In the event of illegal disposal of electrical and electronic waste, penalties are specified by local was te disposal legislation.

## 7. TROUBLESHOOTING CHART

Some problems are due to causes that are easily resolved without having to contact the technical service.

Please read the following table carefully:



**Do not handle electrical components, as there is a risk of death as the components are live.**

Some problems are due to causes that are easily resolved without having to contact the technical service. Please read the following table carefully:

FAULT	POSSIBLE CAUSE	SOLUCIÓN
<b>The device chamber is cold, switch is in ON position, knobs are setted, control light does not shine.</b>	<ul style="list-style-type: none"> <li>- lack of power</li> <li>- loosing wirings</li> <li>- the switch/thermoregulator is damaged</li> </ul>	<ul style="list-style-type: none"> <li>- connect power supply source</li> <li>- tight the wirings</li> <li>- replaced broken elements</li> </ul>
<b>Temperature is not correct</b>	<ul style="list-style-type: none"> <li>- heating elements are disconnected</li> <li>- heating elements are damaged</li> </ul>	<ul style="list-style-type: none"> <li>- connect heating elements</li> <li>- replaced broken elements</li> </ul>
<b>Control light does not work, but device works</b>	<ul style="list-style-type: none"> <li>- broken bulb in control light</li> <li>- short circuit in control light electric loop</li> <li>- broken wiring in electric loop</li> </ul>	<ul style="list-style-type: none"> <li>- replaced control light</li> <li>-replace electrical wirings</li> </ul>



**NOTE:** If a fault occurs and is not listed in the above table, please call the technical service. The manufacturer reserves the right to modify the technical characteristics with prior warning.



### Warranty exceptions

**Bulbs, rubber elements, heater elements destroyed by stone (from water), glasses and mechanical damages. The damages which source is not correct using of the device.**

**In damage case, please keep the device and protect by destroyed. Company Onnera Poland are not responsible on goods, which are destroyed in malfunction.**

## 8. RECYCLING THE PRODUCT



The European Directive 2012/19/EU relating to Waste Electrical and Electronic Equipment (WEEE) states that household appliances should not be disposed of using the normal solid urban waste cycle. Exhausted appliances should be collected separately in order to optimise the cost of re-using and recycling the materials inside the machine, while preventing potential damage to the atmosphere and to public health. The crossed-out dustbin is marked on all products to remind the owner of their obligations regarding separated waste collection. For more information, relating to the correct disposal of household appliances, owners should contact their local authorities or appliance dealer.

## 1. INHALTSVERZEICHNIS

---

1.	INHALTSANGABE.....	¡Error! Marcador no definido.
2.	ALLGEMEINE INFORMATIONEN UND WARNHINWEISE.....	21
3.	ANGABEN ZUM GERÄT.....	21
4.	INSTALLATIONSANLEITUNG.....	22
4.1	TRANSPORT, ANHEBEN, AUSPACKEN, EINLAGERUNG.....	22
4.2	ZWECKBESTIMMUNG UND EINSCHRÄNKUNGEN.....	22
4.3	INSTALLATION UND MONTAGE.....	22
5.	GEBRAUCHS- UND WARTUNGSANLEITUNG.....	23
5.1	BEDIENFELD BESCHREIBUNG.....	23
5.2	BETRIEBSARTEN UND EINRICHTUNG DES GERÄTS.....	23
6.	WARTUNG.....	23
6.1	REINIGUNG UND INSTANDHALTUNG DES GERÄTS.....	23
6.2	ENTSORGUNG DER MASCHINE.....	23
7.	FEHLERBEHEBUNG.....	24
8.	WIEDERVERWERTUNG DES PRODUKTS.....	24

## 2. ALLGEMEINE INFORMATIONEN UND WARNHINWEISE

Diese Anleitung wurde erstellt, um Ihnen den Betrieb, die Montage und Wartung des Geräts zu erleichtern. Sie enthalten alle erforderlichen Informationen und Warnhinweise zur ordnungsgemäßen Installation und Verwendung. Darüber hinaus werden Eigenschaften und Möglichkeiten des Geräts beschrieben, damit alle seinen Funktionen völlig ausgenutzt werden.



**Bitte lesen Sie diese Gebrauchsanweisung vor der Inbetriebnahme aufmerksam durch!**

**Gebrauchsanweisung für spätere Bezugnahme an einem sicheren Ort aufbewahren. Sollte das Gerät verkauft oder an einen anderen Ort gebracht werden, so ist die Gebrauchsanweisung dem neuen Benutzer zu übergeben.**



**DAS GERÄT IST NUR FÜR DEN PROFESSIONELLEN GEBRAUCH BESTIMMT UND SOLLTE VON EINEM QUALIFIZIERTEN PERSONAL VERWENDET WERDEN.**

Dieses Gerät wurde entwickelt, um ein Selbstbedienungsbuffet zu schaffen. Das Gerät ist zum Servieren von warmen Gerichten vorgesehen. Diese werden unter den optimalen Temperaturbedingungen gehalten. Das Erreichen der gewünschten Temperatur hängt von der Ausgangstemperatur der Produkte und den Umgebungsbedingungen ab. Das Gerät ist nicht zum Aufwärmen von Lebensmitteln vorgesehen.

Das Gerät ist, je nach Modell, für Lebensmittelbehälter von 1, 2, 3, 4, 5 GN 1/1 konzipiert.

Das Gerät bietet sehr gute physikalische Eigenschaften wie mechanische Festigkeit, Beständigkeit gegen thermische Ermüdung und thermische Ausdehnung. Das Steuermodul an der Unterseite des Geräts enthält eine Schalttafel mit einem Regelthermostat.



**Die Nichteinhaltung dieser Anweisungen oder unsachgemäße Verwendung des Geräts entbindet den Hersteller von jeglichen Verpflichtungen in Bezug auf die Garantie oder mögliche Ansprüche.**

## 3. ANGABEN ZUM GERÄT

Sämtliche Geräte verfügen über ein Typenschild, mit Informationen zur Gerät identification und den technischen Eigenschaften. Es befindet sich auf einer der Seiten der Maschine. Entfernen Sie dieses Schild nicht vom Gerät.

Erläuterung des Typenschilds an Ihrem Gerät.

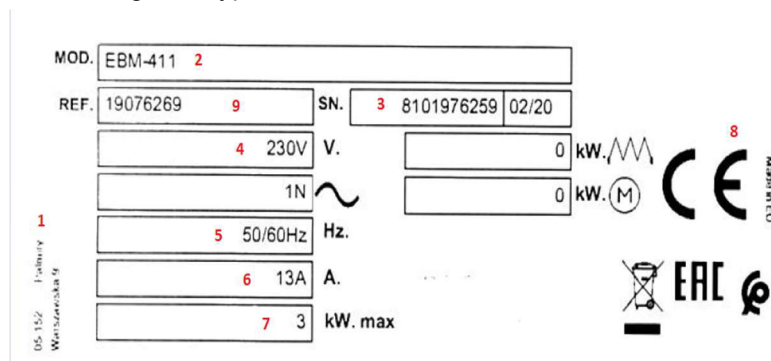

NUMMER	BESCHREIBUNG
1	NAME DES HERSTELLERS
2	MODELL
3	SERIENNUMMER
4	ARBEITSSPANNUNG
5	FREQUENZ
6	STROMSTÄRKE
7	LEISTUNG
8	NORMATIV
9	MODELL NUMMER

Anmerkung: Dieses typenschild

Teilen Sie dem technischen Kundendienst, wenn Sie ihn kontaktieren, die angegebenen Charakteristika mit.

## 4. INSTALLATIONSANLEITUNG



Die folgenden Informationen sind für Monteure bestimmt, um Probleme bei der Montage zu vermeiden. Die Monteure müssen über angemessene Qualifikationen zur Installation dieses Produkts verfügen. Unsachgemäße Installation kann eine Beschädigung des Geräts verursachen.

### 4.1 TRANSPORT, ANHEBEN, AUSPACKEN, EINLAGERUNG

Das Gerät ist zusammen mit der Verpackung ein schwerer Gegenstand dar. Treffen Sie entsprechende Vorsichtsmaßnahmen beim Transport, Umladen und Manövrieren am Bestimmungsort.

Überprüfen Sie bitte das Gerät nach Erhalt auf eventuelle Transportschäden. Diese sind dem Lieferanten oder unserem Unternehmen anzumelden.

Es wäre am besten, das Gerät bis zur Installation beim Endbenutzer verpackt zu halten, um es vor möglichen mechanischen Beschädigungen zu schützen.

Die Verpackung besteht aus recycelbaren Materialien (Holzpalette, Ecken und Holz).

Die Garantie deckt nur Herstellungsfehler ab. Die Garantie für das Gerät erlischt bei unsachgemäßer Verwendung.

Transport- und Arbeitskosten trägt der Kunde. Bei Unregelmäßigkeiten in Bezug auf den Transport sind alle Ansprüche innerhalb von max. 24 Stunden nach Erhalt des Geräts zu übertragen.

#### Ordnungsgemäßer und sicherer Transport und Verstellung:

- Überprüfen Sie, ob die Ladung ordnungsgemäß gesichert ist;
- Den Manövrierplatz vor unbefugtem Zugriff anderer Personen absichern;
- Überprüfen Sie, ob die Ladung ordnungsgemäß gesichert ist;
- Versuchen Sie bei Verlegung des Geräts, auf der niedrigstmöglichen Ebene zu bedienen.



**Verpackungen (Kunststoff, Heftklammern, Polyurethanelemente usw.) außerhalb der Reichweite von Kindern aufbewahren. Sie stellen eine potenzielle Bedrohung dar.**

### 4.2 ZWECKBESTIMMUNG UND EINSCHRÄNKUNGEN

Überprüfen Sie, ob die Spannung und Netzstromfrequenz mit den Angaben auf dem Typenschild übereinstimmen. Die elektrische Installation muss geerdet sein sowie über notwendige Schutzvorrichtungen (Differentialschalter) verfügen. Schließen Sie andere Geräte nicht an dieselbe Steckdose an. Der Hersteller haftet nicht für Schäden am Gerät, die durch den Anschluss an ein Stromnetz entstehen, das die erforderlichen Parameter nicht erfüllt.

### 4.3 INSTALLATION UND MONTAGE.

Vermeiden Sie direkte Wärme-, Kälte- und Feuchtigkeitsquelle, Sonnenlicht und UV-Strahlen am endgültigen Standort des Geräts. Heizkörper, Klimaanlage, Luftströme usw. können das ordnungsgemäße Funktionieren des Geräts beeinträchtigen. Stellen Sie sicher, dass der Untergrund ausgerichtet ist. Dadurch werden Vibrationen und übermäßige Geräusche vermieden. Nach der Montage des Geräts in der dafür vorgesehenen Öffnung setzen Sie das mit dem Gerät gelieferte Montagesystem ein, Fig. 9 und 10.



**Der Hersteller haftet nicht für Personen- oder Sachschäden, die durch unsachgemäße Installation oder Nichteinhaltung der Herstellerspezifikationen entstanden sind.**

## 5. GEBRAUCHS- UND WARTUNGSANLEITUNG

---



**BEVOR SIE DAS GERÄT IN BETRIEB NEHMEN, LESEN SIE AUFMERKSAM DIE HINWEISE DIESES HANDBUCHS DURCH.**



**DIESES GERÄT IST AUSSCHLIESSLICH FÜR PROFESSIONELLEN GEBRAUCH VORGESEHEN UND MUSS VON QUALIFIZIERTEN PERSONAL BENUTZT WERDEN.**

### 5.1 BEDIENFELD BESCHREIBUNG

Das Bedienfeld befindet sich auf der rechten Seite des Geräts unter der Platte/der Kammer (Fig. 5/6/7/8 „D“). Darauf gibt es (siehe Fig. 11/12) Knopf (Knöpfe) „A“, Kontrollleuchte „B“ und Schalter „C“. Der Schalter startet das Gerät (Schalter in Position "1") oder trennt die Stromversorgung (Schalter in Position "0"). Mit den Knöpfen wird die Betriebstemperatur des Geräts eingestellt.

### 5.2 BETRIEBSARTEN UND EINRICHTUNG DES GERÄTS

Die Temperatur wird mit den Knöpfen eingestellt (Fig. 11/12 „A“). Der Einstellbereich liegt von 30 °C bis zu 90°C. Leuchtende Kontrolllampe neben dem Knopf zeigt die Erwärmung des Gerätes an.

Zum Ein- und Ausschalten des Geräts Fig. 11 C / Fig. 12 C dienen die Tasten:

- Position 1 - Gerät eingeschaltet
- Position 0 - Gerät ausgeschaltet

Die Kontrolllampe signalisiert den Erwärmungsvorgang (wenn das Gerät die eingestellte Temperatur erreicht, erlischt die Lampe). Das Gerät verfügt über einen Wärmeschutz. Bei einer Temperatur über 120 °C wird die Stromversorgung der Heizelemente unterbrochen.

## 6. WARTUNG

---

### 6.1 REINIGUNG UND INSTANDHALTUNG DES GERÄTS

Entfernen Sie die äußeren Kunststoffteile und den Klebstoff aus der Behälteroberfläche. Vor jedem Gebrauch ist das Gerät gründlich zu reinigen. Waschen Sie täglich alle Stahlaußenflächen und die oberen Oberflächen des Geräts.

Reinigungstipps:

- Spritzen Sie kein Wasser auf die elektrischen Bauteile des Geräts;
- Verwenden Sie zum Reinigen von Edelstahl einen Schwamm oder ein Tuch, lauwarmes Wasser und etwas Reinigungsmittel. Verwenden Sie keine Schleifmittel, Lösungsmittel oder Reinigungsflüssigkeiten für Metall.
- Trocknen Sie das Gerät mit einem Tuch;
- Verwenden Sie zum Reinigen des Keramikglases Reinigungsmittel, die für Oberflächen dieser Art empfohlen sind. Verwenden Sie keine Schaber oder Metallschwämme, die die Oberfläche zerkratzen oder beschädigen können.

### 6.2 ENTSORGUNG DER MASCHINE

Das Produkt wird aus Metall-, Kunststoff- und Gummielementen gefertigt. Die Verpackung wird aus Holz, Kunststoff und Pappe hergestellt. Bei jedem Teil ist Folgendes zu beachten:

- Nach Außerbetriebnahme ist das Gerät zu zerlegen und seine Teile sind separat zu entsorgen;
- Beachten Sie bei der Entsorgung die örtlichen Vorschriften zur Entsorgung von Industrieanlagen;
- Das Gerät kann gefährliche Substanzen enthalten. Eine unsachgemäße Entsorgung kann sich negativ auf Menschen und Umwelt auswirken;
- Bei unsachgemäßer Entsorgung des Geräts können gemäß den örtlichen Vorschriften Geldstrafen verhängt werden.



## 7. FEHLERBEHEBUNG

Im Anschluss werden die Schritte gezeigt, die für den Fall einer Anomalie oder Funktionsstörung eingehalten werden müssen. In der folgenden Tabelle werden die möglichen Gründe und mögliche Lösungen angezeigt. Im Zweifelsfalle oder wenn Sie nicht in der Lage sind, den Fehler zu beseitigen, setzen Sie sich mit dem technischen Kundendienst in Verbindung.



**Manipulieren Sie nicht selber die elektrischen Komponenten, da dies mit Lebensgefahr verbunden wäre, da diese Teile unter Netzspannung stehen.**

Einige Probleme treten aus Ursachen auf, die leicht behoben werden können, ohne den technischen Service kontaktieren zu müssen. Siehe folgende Tabelle.

FEHLER	MÖGLICHE URSACHE	ABHILFE
<b>Gerätekammer ist kalt; das Gerät ist eingeschaltet, die Kontrollleuchte ist AUS</b>	<ul style="list-style-type: none"> <li>- keine Stromversorgung.</li> <li>- lose Kabelbefestigungen an der Steckdosenleiste.</li> <li>- Schalter beschädigt.</li> </ul>	<ul style="list-style-type: none"> <li>- Spannung anschließen.</li> <li>- Defekte Komponente austauschen.</li> <li>- Kabelverbindung überprüfen</li> </ul>
<b>Temperatur nicht korrekt</b>	<ul style="list-style-type: none"> <li>- Heizelemente beschädigt</li> <li>- Heizelemente nicht angeschlossen</li> </ul>	<ul style="list-style-type: none"> <li>- Heizelemente anschließen</li> <li>- Heizelemente ersetzen</li> </ul>
<b>Kontrollleuchte ist AUS aber das Gerät funktioniert</b>	<ul style="list-style-type: none"> <li>- Kontrollleuchte defekt</li> <li>- Kurzschluss im Stromkreis der Kontrollleuchte</li> <li>- Kabel im Stromkreis der Kontrollleuchte beschädigt</li> </ul>	<ul style="list-style-type: none"> <li>- Kontrollleuchte austauschen</li> <li>- Kabel ersetzen</li> </ul>



Tritt ein Fehler auf, der nicht in der obigen Tabelle aufgeführt ist, setzen Sie sich mit dem technischen Service in Verbindung. Der Hersteller behält sich das Recht vor, technische Parameter vorzunehmen.



**Die Garantie gilt nicht für:**

**Glühlampen, Gummiteile, Heizelemente, die durch Einwirkung von Kesselstein beschädigt werden, Glasscheiben und alle mechanischen Schäden sowie Schäden, die durch unsachgemäße Verwendung des Geräts entstanden sind.**

## 8. WIEDERVERWERTUNG DES PRODUKTS



Die europäische Norm 2012/19/EU über die Entsorgung von elektrischen und elektronischen Geräten bestimmt, dass Haushaltsgeräte nicht in derselben Weise wie fester Stadtmüll entsorgt werden dürfen. Altgeräte müssen getrennt entsorgt werden, um den Rückgewinnungs- und Wiederverwertungsprozentsatz der Materialien, aus denen sie bestehen, zu optimieren und mögliche Gefahren für Gesundheit und Umwelt zu vermeiden. Das Symbol des durchgestrichenen Abfallimers befindet sich auf allen Produkten, um an die Verpflichtung zu einer getrennten Entsorgung zu erinnern. Weitere Informationen über die korrekte Entsorgung von Haushaltsgeräten können deren Eigentümer bei den zuständigen öffentlichen Stellen oder bei den Wiederverwertern erhalten

## 1. SPIS TREŚCI

---

1.	SPIS TREŚCI .....	25
2.	INFORMACJE O INSTRUKCJI I OSTRZEŻENIA.....	26
3.	INFORMACJE SZCZEGÓŁOWE .....	27
4.	INSTRUKCJA INSTALACJI.....	27
4.1	TRANSPORT, PODNOSZENIE, ROZPAKOWANIE, PRZECHOWYWANIE .....	27
4.2	PRZEZNACZENIE I OGRANICZENIA .....	28
4.3	INSTALACJA I MONTAŻ.....	28
5.	INSTRUKCJA UŻYTKOWANIA I KONSERWACJI .....	28
5.1	OPIS PANELU STEROWANIA .....	29
5.2	TRYBY PRACY I KONFIGURACJA URZĄDZENIA.....	29
6.	KONSERWACJA.....	29
6.1	CZYSZCZENIE I KONSERWACJA DORAŻNA URZĄDZENIA.....	29
6.2	UTYLIZACJA URZĄDZENIA .....	29
7.	ROZWIĄZYWANIE PROBLEMÓW .....	30
8.	RECYKLING PRODUKTU.....	30

## 2. INFORMACJE O INSTRUKCJI I OSTRZEŻENIA

---

W niniejszej instrukcji znajdują się informacje pomocne podczas obsługi, montażu oraz konserwacji urządzenia dostarczonego przez firmę. Zawiera ona wszystkie niezbędne informacje i ostrzeżenia zapewniające prawidłowy montaż i użytkowanie urządzenia; opisano również jego charakterystyki i możliwości, co pozwoli Państwu wykorzystać w pełni wszystkie jego funkcje.



### **PRZED URUCHOMIENIEM URZĄDZENIA NALEŻY PRZECZYTAĆ WSKAZÓWKI PODANE W NINIEJSZEJ INSTRUKCJI OBSŁUGI**

Instrukcję należy przechowywać w bezpiecznym miejscu do wglądu. Jeżeli urządzenie zostanie sprzedane lub przeniesione w inne miejsce, instrukcję należy przekazać nowemu użytkownikowi.



### **URZĄDZENIE PRZEZNACZONE JEST WYŁĄCZNIE DO UŻYTKU PROFESJONALNEGO I POWINNO BYĆ OBSŁUGIWANE PRZEZ WYKWALIFIKOWANY PERSONEL.**

Celem dla, którego zaprojektowano to urządzenie jest stworzenie samoobsługowego bufetu. Zaprojektowany jest on do serwowania gorących potraw, utrzymując je w najlepszych warunkach temperaturowych. Osiągnięcie zadanej temperatury zależne jest od początkowej temperatury produktów, oraz warunków otoczenia. Urządzenie nie służy do podgrzewania żywności

Urządzenie może pomieścić pojemniki na żywność od 1, 2, 3, 4, 5 GN 1/1 w zależności od modelu.

Urządzenie zapewnia bezkonkurencyjne właściwości fizyczne takie jak odporność mechaniczna, odporność na zmęczenie termiczne i rozszerzenia termiczne. Moduł kontrolny znajduje się w dolnej części urządzenia zawiera panel elektryczny z termostatem regulującym.





### **NIEPRZESTRZEGANIE PODANYCH INSTRUKCJI LUB NIEPRAWIDŁOWE UŻYTKOWANIE URZĄDZENIA ZWALNIA PRODUCENTA ZE WSZELKICH ZOBOWIĄZAŃ GWARANCYJNYCH ORAZ ODPOWIEDZIALNOŚCI ZA EWENTUALNE ROSZCZENIA.**

### 3. INFORMACJE SZCZEGÓŁOWE

Wszystkie urządzenia mają tabliczkę znamionową z informacjami identyfikującymi urządzenie i charakterystyką techniczną. Nie usuwaj tabliczki z urządzenia.

#### Tabliczka Znamionowa

MOD.	EBM-411	2					
REF.	19076269	9	SN.	3	8101976259	02/20	
		4	230V	V.		0	kW. 
			1N			0	kW. (M) 
		5	50/60Hz	Hz.			
		6	13A	A.			
		7	3				kW. max

05-152 - Tabliczka znamionowa

CE  Made in EU

EAC 

NUMBER	DESCRIPTION
1	PRODUCENT
2	MODEL
3	NUMER SERYJNY
4	NAPIĘCIE
5	CZĘSTOTLIWOŚĆ
6	NATĘŻENIE PRĄDU
7	MOC
8	STANDARD
9	NUMER MODELU

Uwaga: To przykładowa tabliczka.

W przypadku kontaktu z serwisem technicznym należy podać wskazane dane.

### 4. INSTRUKCJA INSTALACJI



Podane dalej informacje przeznaczone są wyłącznie dla montera, aby uniknąć problemów podczas montażu. Monter musi mieć odpowiednie kwalifikacje do wykonania instalacji niniejszego produktu. Nieprawidłowy montaż urządzenia może spowodować jego uszkodzenie.

#### 4.1 TRANSPORT, PODNOSZENIE, ROZPAKOWANIE, PRZECHOWYWANIE

Urządzenie wraz z opakowaniem stanowi ciężki przedmiot. Zachowaj ostrożność podczas transportu, przeładunku oraz manewrowania w docelowym pomieszczeniu.

Po otrzymaniu urządzenia upewnij się, że nie zostało ono uszkodzone w transporcie. Wszelkie uszkodzenia należy zgłosić dostawcy, lub naszej firmie.

Najbezpieczniej jest trzymać urządzenie zapakowane do momentu przekazania końcowemu użytkownikowi do instalacji.

Opakowanie składa się z drewnianej palety, narożników oraz z drewna, wszystkie materiały nadają się do recyklingu.

Gwarancja obejmuje wyłącznie wady produkcyjne, z wyłączeniem niewłaściwego użytkowania go przez operatora.

Koszty dojazdu oraz robocizny ponosi klient. W razie jakichkolwiek nieprawidłowości związanych z transportem, wszelkie roszczenia muszą być przekazane w maksymalny terminie 24 godzin od momentu otrzymania urządzenia.

##### Prawidłowy i bezpieczny transport i przenoszenie:

- Sprawdź czy na pewno ładunek jest poprawnie zabezpieczony;
- Zabezpiecz plac manewrowy przed niepowołanym wtargnięciem na niego innych osób;
- Sprawdź czy na pewno ładunek jest poprawnie zabezpieczony;
- Podczas przenoszenia urządzenia staraj się operować na możliwie najniższym poziomie.



Opakowań (plastik, zszywki, element poliuretanowe itp.) nie wolno pozostawiać w miejscu dostępnym dla dzieci, stanowią potencjalne zagrożenie.

## 4.2 PRZEZNACZENIE I OGRANICZENIA

---

Sprawdź czy napięcie i częstotliwość zasilania sieci odpowiadają danym na tabliczce znamionowej. Instalacja elektryczna musi mieć uziemienie, a także niezbędne zabezpieczenia ( wyłącznik różnicowy). Nie podłączaj innych urządzeń do tego samego gniazdka elektrycznego. Producent nie ponosi odpowiedzialności za uszkodzenia urządzenia wynikające z podpięcia go do sieci elektrycznej niespełniającej parametrów.

## 4.3 INSTALACJA I MONTAŻ

---

Unikaj bezpośredniego źródła ciepła, zimna, wilgoci, światła słonecznego i promieniu ultrafioletowych w ostatecznej lokalizacji urządzenia. Grzejniki, klimatyzacja, prądy powietrza itp. mogą mieć negatywny wpływ na prawidłowe działanie tego urządzenia. Upewnij się że podłoże jest wypoziomowane, wyeliminuje to wibrację oraz nadmierny hałas. Po zamontowaniu urządzenia w przeznaczonym do tego celu otworze, użyj systemu montażu dostarczonego z urządzeniem Fig 9 i 10.



**Producent nie ponosi odpowiedzialności za szkody osobowe i materialne powstałe w wyniku nieprawidłowej instalacji lub niezgodności ze specyfikacjami producenta.**

## 5. INSTRUKCJA UŻYTKOWANIA I KONSERWACJI

---



**PRZED URUCHOMIENIEM URZĄDZENIA PO RAZ PIERWSZY, NALEŻY DOKŁADNIE PRZECZYTAĆ WSKAZÓWKI PODANE W NINIEJSZEJ INSTRUKCJI OBSŁUGI.**



**URZĄDZENIE JEST PRZEZNACZONE WYŁĄCZNIE DO UŻYTKU PROFESJONALNEGO I POWINNO BYĆ OBSŁUGIWANE PRZEZ WYKWALIFIKOWANY PERSONEL.**

## 5.1 OPIS PANELU STEROWANIA

Panel sterowania jest po prawej stronie urządzenia pod płytą/komorą. (Fig. 5/6/7/8 „D”). Znajduje się na nim (patrz Fig. 11/12) pokrętko (pokrętła) „A”, lampka kontrolna „B” oraz przełącznik „C”. Włącznikiem uruchamiamy urządzenie (przełącznik w pozycji „1”) lub odłączamy od zasilania (przełącznik w pozycji „0”). Pokrętła służą do regulacji temperatury pracy urządzenia.

## 5.2 TRYBY PRACY I KONFIGURACJA URZĄDZENIA

Regulacja temperatury odbywa się za pomocą pokręteł (Fig. 11/12 „A”). Zakres regulacji wynosi od 30 °C do 90°C. świecąca lampka kontrolna obok pokrętła sygnalizuje nagrzewanie się urządzenia.

Do włączenia/ wyłączenia urządzenia Fig. 11 C / Fig. 12 C używamy przycisku:

- Pozycja 1 – urządzenie włączone
- Pozycja 0 – urządzenie wyłączone

Lampka kontrolna sygnalizuje proces nagrzewania (gdy urządzenie osiągnie zadaną temperaturę, lampka gaśnie). W urządzeniu zastosowano ochronę termiczną, gdy temperatura przekroczy 120 °C zasilanie elementów grzejnych zostanie odłączone.

## 6. KONSERWACJA

### 6.1 CZYSZCZENIE I KONSERWACJA DORAŻNA URZĄDZENIA

Usuń zewnętrzne elementy plastikowe i klej pokrywającą powierzchnię zbiornika. Zawsze przed użyciem należy dokładnie wyczyścić urządzenie. Codziennie myj wszystkie stalowe powierzchnie zewnętrzne urządzenia oraz powierzchnie górną urządzenia.

Porady dotyczące czyszczenia:

- Nie rozpryskiwać wody na elementy elektryczne urządzenia;
- Do czyszczenia stali nierdzewnej, używaj gąbki lub szmatki, letniej wody i odrobiny detergentu. Nie używaj produktów ściernych, rozpuszczalników, płynów do czyszczenia metali.
- Osusz urządzenie ścierką.;
- Do czyszczenia szkła ceramicznego używaj środków czyszczących zalecanych do tego typu powierzchni. Nie używaj skrobaków metalowych gąbek, które mogą porysować lub uszkodzić powierzchnię.

### 6.2 UTYLIZACJA URZĄDZENIA

Produkt jest wykonany z elementów metalowych, plastikowych, gumowych. Opakowanie zrobione jest z drewna plastiku i tektury. W przypadku każdej części należy pamiętać, że:

- Po zakończeniu eksploatacji urządzenie powinno być rozłożone, a części zutylizowane osobno;
- Przy utylizacji należy zwrócić uwagę na lokalne przepisy dotyczące utylizacji urządzeń przemysłowych;
- Sprzęt może zawierać substancje niebezpieczne, niewłaściwa utylizacja może mieć negatywny wpływ na ludzi i środowisko;
- W przypadku nieodpowiedniej utylizacji urządzenia, mogą być nałożone kary, zgodne z lokalnymi przepisami.

## 7. ROZWIĄZYWANIE PROBLEMÓW



**Nie dotykaj elementów elektrycznych, ponieważ istnieje ryzyko śmierci, elementy są pod napięciem.**

Niektóre problemy wynikają z przyczyn, które można łatwo rozwiązać bez konieczności kontaktowania się z obsługą techniczną. Przeczytaj poniższą tabelę.

PROBLEM	MOŻLIWA PRZYCZYNA	ROZWIĄZANIE
<b>Komora urządzenia jest zimna, urządzenie jest włączone, kontrolka nie świeci</b>	<ul style="list-style-type: none"> <li>- Brak zasilania.</li> <li>- Mocowania przewodów na listwie zasilającej poluzowały się.</li> <li>- Przełączniki są uszkodzone.</li> </ul>	<ul style="list-style-type: none"> <li>- Podłącz napięcie.</li> <li>- Wymień uszkodzone komponenty.</li> <li>- Sprawdź połączenie przewodów</li> </ul>
<b>Temperatura jest niewłaściwa</b>	<ul style="list-style-type: none"> <li>- Elementy grzewcze są uszkodzone</li> <li>- Elementy grzewcze są odłączone</li> </ul>	<ul style="list-style-type: none"> <li>- Podłącz elementy grzejne</li> <li>- Wymień elementy grzejne</li> </ul>
<b>Lampka kontrolna nie świeci, ale urządzenie działa</b>	<ul style="list-style-type: none"> <li>- Uszkodzona lampka kontrolna</li> <li>- Zwarcie w obwodzie elektrycznym lampki</li> <li>- Uszkodzone przewody w obwodzie lampki</li> </ul>	<ul style="list-style-type: none"> <li>- Wmień lampkę</li> <li>- Wymień przewody</li> </ul>



Jeśli wystąpi awaria i nie jest wymienione w powyższej tabeli, skontaktuj się z serwisem technicznym. Producent zastrzega sobie prawo do zmiany parametrów technicznych.



**Gwarancji nie podlegają:**

Żarówki, elementy gumowe, elementy grzewcze zniszczone poprzez działanie kamienia kotłowego, szyby, oraz wszelkiego rodzaju uszkodzenia mechaniczne, jak również uszkodzenia wynikłe z nieprawidłowego użytkowania urządzenia, niezgodnie z powyższą instrukcją

## 8. RECYKLING PRODUKTU



Dyrektywa europejska 2012/19/UE dotycząca zużytego sprzętu elektrycznego i elektronicznego wskazuje, że sprzęt gospodarstwa domowego nie powinien być wyrzucany w taki sam sposób jak zwykle odpady miejskie. Nieużywane sprzęty powinny być zbierane osobno, aby zoptymalizować procent odzysku i przetwarzania materiałów, z których się składają oraz zapobiec potencjalnych szkodom dla zdrowia i środowiska naturalnego. Symbol przekreślonego kontenera znajduje się na wszystkich produktach, aby przypominać o konieczności selektywnej zbiórki odpadów. W celu uzyskania dodatkowych informacji na temat poprawnego wyrzucania sprzętu domowego, ich właściciele mogą skierować się do odpowiedniej instytucji odpowiedzialnej lub do sprzedawcy