

SCHALTPLAN

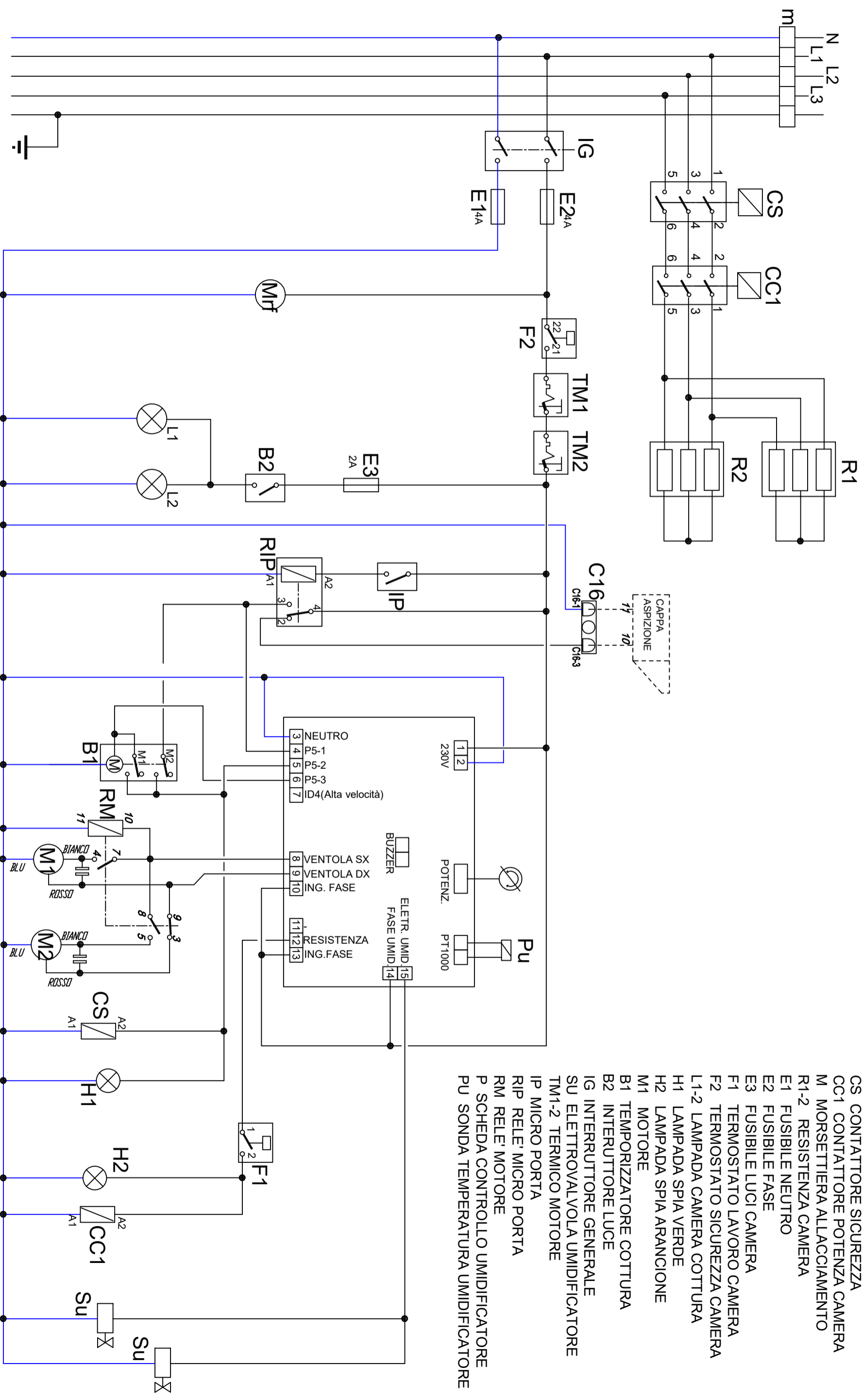

KBS Gastrotechnik GmbH – Schoßbergstraße 26 – 65201 Wiesbaden



- CS CONTATTORE SICUREZZA
- CC1 CONTATTORE POTENZA CAMERA
- M MORSETTIERA ALLACCIAMENTO
- R1-2 RESISTENZA CAMERA
- E1 FUSIBILE NEUTRO
- E2 FUSIBILE FASE
- E3 FUSIBILE LUCI CAMERA
- F1 TERMOSTATO LAVORO CAMERA
- F2 TERMOSTATO SICUREZZA CAMERA
- L1-2 LAMPADA CAMERA COTTURA
- H1 LAMPADA SPIA VERDE
- H2 LAMPADA SPIA ARANCIONE
- M1 MOTORE
- B1 TEMPORIZZATORE COTTURA
- B2 INTERRUETTORE LUCE
- IG INTERRUETTORE GENERALE
- SU ELETTROVALVOLA UMIDIFICATORE
- TM1-2 TERMICO MOTORE
- IP MICRO PORTA
- RIP RELE' MICRO PORTA
- RM RELE' MOTORE
- P SCHEDA CONTROLLO UMIDIFICATORE
- PU SONDA TEMPERATURA UMIDIFICATORE

5416.207.02 SCHEMA ELETTRICO - WIRIN DIAGRAM
 EOM10M - EOP08M
 400V ~3N 50-60HZ